

*Date de dépôt: 10 juin 2003*

*Messagerie*

## **Rapport**

**de la commission des affaires communales, régionales et internationales chargée d'étudier le projet de loi du Conseil d'Etat rectifiant les limites territoriales entre les communes de Meinier et de Gy.**

### **Rapport de M. Jean-Claude Dessuet**

Mesdames et  
Messieurs les députés,

La Commission des affaires communales, régionales et internationales, sous la présidence de M. André Reymond s'est réunie le 11 mars 2003 afin d'étudier le projet de loi 8794.

M<sup>me</sup> Mathey-Doret en charge du service des communes au DIAE nous a présenté le projet :

Il s'agit du chemin des Chartets, commune de Meinier, qui serait échangé contre le chemin du Fiez, de la commune de Gy, ce qui permet une rectification du territoire des communes citées, dans le but de simplifier les obligations des autorités, vis-à-vis des propriétaires.

Après une courte discussion, la commission a accepté le projet de loi 8794 à l'unanimité.

Vu que le Conseil municipal de Gy, dans sa séance du 14 mars 2002, a accepté l'échange, le Conseil municipal de Meinier, dans sa séance du 21 mars 2002, a également accepté l'échange.

Ces délibérations ont été approuvées par arrêté du Conseil d'Etat, du 8 mai 2002.

La commission vous recommande d'accepter cet échange.

**Annexes** :— *Dossier de mutation N° 5 / 2002 de la commune de Gy*  
— *Dossier de mutation N° 8 / 2002 de la commune de Meinier*

## **Projet de loi (8794)**

### **rectifiant les limites territoriales entre les communes de Meinier et de Gy**

Le GRAND CONSEIL de la République et canton de Genève,  
vu l'article 144 de la constitution genevoise, du 24 mai 1847;  
vu l'article 1, alinéa 3, de la loi sur l'administration des communes, du 13  
avril 1984;  
vu la délibération du Conseil municipal de la commune de Meinier, du  
21 mars 2002, approuvée par le Conseil d'Etat le 8 mai 2002;  
vu la délibération du Conseil municipal de la commune de Gy, du  
14 mars 2002, approuvée par le Conseil d'Etat le 8 mai 2002,  
décrète ce qui suit :

#### **Art. 1 Rectification territoriale**

La rectification territoriale entre les communes de Meinier et Gy est  
approuvée.

#### **Art. 2 Dépôt au registre foncier**

Cette rectification de limite fait l'objet de tableaux de mutation n° 5/2002 de  
la commune de Gy et n° 8/2002 de la commune de Meinier dressés par le  
service du cadastre, à déposer au registre foncier avec la présente loi.

#### **Art. 3 Entrée en vigueur**

La présente loi entre en vigueur le lendemain de sa promulgation dans la  
Feuille d'avis officielle.

REPUBLIQUE ET CANTON DE GENEVE  
MENSURATION OFFICIELLE

Page 1

**DOSSIER DE MUTATION No : 5/2002**

**Commune : GY**

**Section :**

Plan (s) : 5

Parcelle(s) : dp1472Mr-dp1693Mr

## MUTATION PARCELLAIRE ( Transfert )

**Correction de la limite communale entre Meinier et Gy**

### Pièces du dossier :

- |  |     |
|--|-----|
| 1. Titre   | (1) |
| 2. Anciennes parcelles                                     | (0) |
| 3. Formation et état descriptif<br>des nouvelles parcelles | (1) |
| 4. Plan  | (1) |

### Dossier technique :

- |                          |     |
|--------------------------|-----|
| Croquis                  | (0) |
| Levé de détail           | (0) |
| Liste de coordonnées     | (0) |
| Calcul des surfaces (CN) | (0) |
| Annexes                  | (0) |

<p><b>Acte dressé par :</b> Maître : ..... Réf. .... Acte accepté le : .....</p>
<p><b>Direction de l'aménagement</b> Emoluments ..... Préavis favorable sous condition. Voir rapport annexé N° ..... Autorisations de construire réservées.  Genève, le .....</p>
<p><b>Service de l'agriculture</b> Emoluments ..... Préavis favorable sous condition. Voir rapport annexé N° .....  Genève, le .....</p>

L'auteur du dossier : **SERVICE DU CADASTRE**

12 Quai du Rhône  
Case postale 36  
1211 Genève 8

Etabli le: 02.07.2002 fb

**GESTION**

**Service du cadastre**

Date du dépôt : 2.7.2002.....

N° ..... Emoluments .....

Report effectué

le .....

Visa accordé sous condition.

**FORMATION ET ETAT DESCRIPTIF  
DES NOUVELLES PARCELLES**
Mutation : **5/2002**Commune: **GY****Transfert**

Section ... :

Objets	Numéros	Formations / Désignations	Surfaces m2	Observations
Plan Immeuble Situation	(2Mr) 5 <b>dp384</b>	(dp1472Mr) Chemin de Cherdets	<b>1167</b>	Parcelle dp1472 vient de Meinier voir.mut.8/2002 de Meinier
Plan Immeuble Situation	(2Mr) 5 <b>dp385</b>	(dp1693Mr) Route de Bellebouche	<b>344</b>	Parcelle dp1693 vient de Meinier voir.mut.8/2002 de Meinier
		<b>Total</b>		

**SERVICE DU CADASTRE**
 12 Quai du Rhône  
 Case postale 36  
 1211 Genève 8

Etabli le 02.07.2002 fb

Signature





SERVICE DU CADASTRE  
REPUBLIQUE  
ET CANTON  
DE GENEVE

Extrait du plan du  
Registre Foncier n° .....  
Echelle 1 : 1000 Commune :

5 / 2002

Gy

Plan 3

Date : ..... N° : ..... Emol : ..... Reproduction réservée

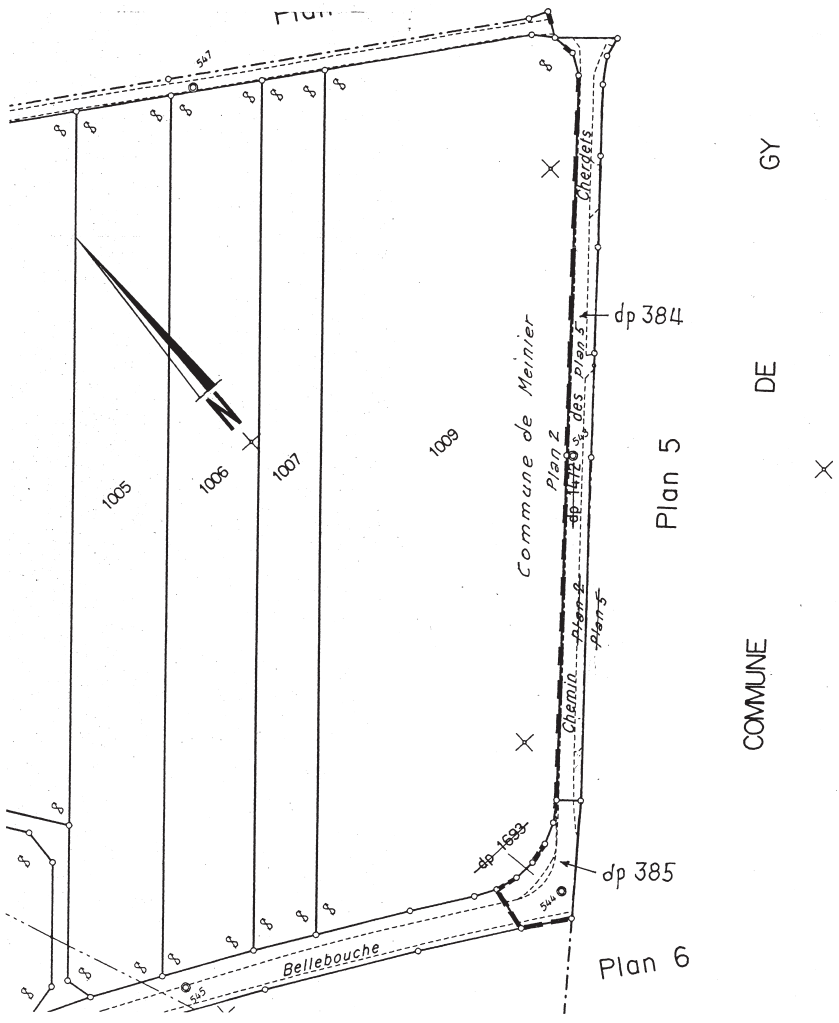

REPUBLIQUE ET CANTON DE GENEVE  
MENSURATION OFFICIELLE

Page 1

## DOSSIER DE MUTATION No : 8/2002

**Commune : MEINIER**

**Section :**

Plan (s) : 17

Parcelle(s) : 92Gy-dp310Gy

## MUTATION PARCELLAIRE ( Transfert )

**Correction de la limite communale entre Gy et Meinier**

### Pièces du dossier :

- |  |     |
|--|-----|
| 1. Titre   | (1) |
| 2. Anciennes parcelles                                     | (0) |
| 3. Formation et état descriptif<br>des nouvelles parcelles | (1) |
| 4. Plan  | (1) |

### Dossier technique :

- |                          |     |
|--------------------------|-----|
| Croquis                  | (0) |
| Levé de détail           | (0) |
| Liste de coordonnées     | (0) |
| Calcul des surfaces (CN) | (0) |
| Annexes                  | (0) |

#### *Acte dressé par :*

Maître : .....  
Réf. ....  
Acte accepté le : .....

#### *Direction de l'aménagement*

Emoluments .....  
Préavis favorable sous condition.  
Voir rapport annexé N° .....  
Autorisations de construire réservées.

Genève, le .....

#### *Service de l'agriculture*

Emoluments .....  
Préavis favorable sous condition.  
Voir rapport annexé N° .....

Genève, le .....

L'auteur du dossier : **SERVICE DU CADASTRE**

12 Quai du Rhône  
Case postale 36  
1211 Genève 8

Etabli le: 02.07.2002 fb

**GESTION**

#### *Service du cadastre*

Date du dépôt : 2.7.2002.....

N° ..... Emoluments .....

Report effectué

le .....

Visa accordé sous condition.

**FORMATION ET ETAT DESCRIPTIF  
DES NOUVELLES PARCELLES**
Mutation : **8/2002**Commune: **MEINIER****Transfert**

Section ... :

Objets	Numéros	Formations / Désignations	Surfaces m2	Observations
Plan Immeuble Situation	(8Gy) 17  <b>1696</b>	(92Gy)  Route de Gy Chemin de Fiez	  <b>71</b>	  Parcelle 92 vient de Gy voir.mut.5/2002 de Gy
Plan Immeuble Situation	(8Gy) 17  <b>dp1697</b>	(dp310Gy)  Chemin de Fiez	  <b>934</b>	  Parcelle dp310 vient de Gy voir.mut.5/2002 de Gy
		<b>Total</b>		

**SERVICE DU CADASTRE**

12 Quai du Rhône

Case postale 36

1211 Genève 8

Etabli le 02.07.2002 fb

Signature

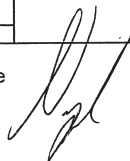





SERVICE DU CADASTRE  
REPUBLIQUE  
ET CANTON  
DE GENEVE

Extrait du plan du  
Registre Foncier n° ..... 22700  
Echelle 1 : 1000 Commune :

# Meinier

Date : ..... N° : ..... Emol : ..... Reproduction réservée

8 / 2002

